

SEPREMIUM

Separacja oleju z kondensatu powstającego w procesie sprężania i uzdatniania sprężonego powietrza

ZASADA DZIAŁANIA

Separatory olej/woda serii SEPREMIUM oddzielają olej od kondensatu powstającego w systemach sprężonego powietrza. Wysoka skuteczność oddzielania oleju od kondensatu jest osiągana w wyniku przenikania kondensatu przez różne etapy separacji.

Olej zawarty w kondensacie wpływającym do SEPREMIUM, jest oddzielany przez elementy filtracyjne, o zróżnicowanej technologii adsorpcji, dla zapewnienia resztkowej zawartości oleju na wyjściu, mniejszej niż 10 ppm.

Pierwszy element separacji oleju ma doskonałą funkcję wizualnego wskazywania stopnia jego nasycenia.

Końcowe etapy separacji obejmują elementy polipropylenowy i specjalnie dobrany węgiel aktywny, aby wyeliminować z kondensatu pozostałą zawartość oleju, do wartości < 10ppm.



ZALETY TECHNICZNE

- Współpracuje z każdym typem drenów dostępnych na rynku.
- Skuteczna separacja wszystkich typów olejów sprężarkowych.
- Pozytywny wpływ na środowisko.
- Szeroka gama produktu dająca swobodę doboru (aż do 60 m³/min wydajności sprężarki).
- Wizualny wskaźnik zużycia elementu filtrującego.
- Lekka konstrukcja i łatwa wymiana elementów.
- Duże 1" przyłącze wyjściowe.
- Proste procedury instalowania i serwisowania.
- Butelka z próbką wzorcową oraz zawór testowy do porównania/pomiaru resztkowej zawartości oleju (ppm).

SEPREMIUM

Separacja oleju z kondensatu powstającego w procesie sprężania i uzdatniania sprężonego powietrza

SPECYFIKACJA

					
Modele	5	10	20	30	60
Maks. wydajność sprężarki (m ³ /min.)	5	10	20	30	60
Adsorpcja oleju (maks. ilość litrów)	5	10	15	25	50
Przyłącza wlotowe (2)	1/2"	1/2"	1/2"	1/2"	1/2"
Przyłącze wylotowe (1)	1"	1"	1"	1"	1"
Zawór testowy	Tak	Tak	Tak	Tak	Tak
Dren serwisowy	Nie	Tak	Tak	Tak	Tak
Wskaźnik przeciążenia	Tak	Tak	Tak	Tak	Tak
Docelowa wartość wyjściowa	<10 ppm	<10 ppm	<10 ppm	<10 ppm	<10 ppm
Materiał obudowy	PE	PE	PE	PE	PE
Możliwość recyklingu	Tak	Tak	Tak	Tak	Tak
Kolor obudowy	Czarny	Czarny	Czarny	Czarny	Czarny
Kolor pokrywy	Ciemno szary	Ciemno szary	Ciemno szary	Ciemno szary	Ciemno szary

WYMIARY (mm)

	5	10	20	30	60
A	610	750	900	900	1040
B	580	650	780	970	1160
C	190	240	305	380	480

SEPARACJA

Oleje mineralne	Tak
Oleje syntetyczne	Tak



SEPREMIUM 5

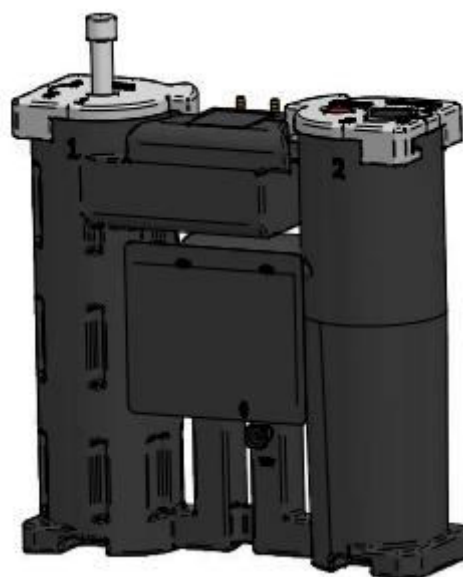
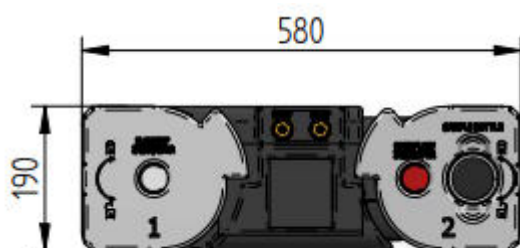
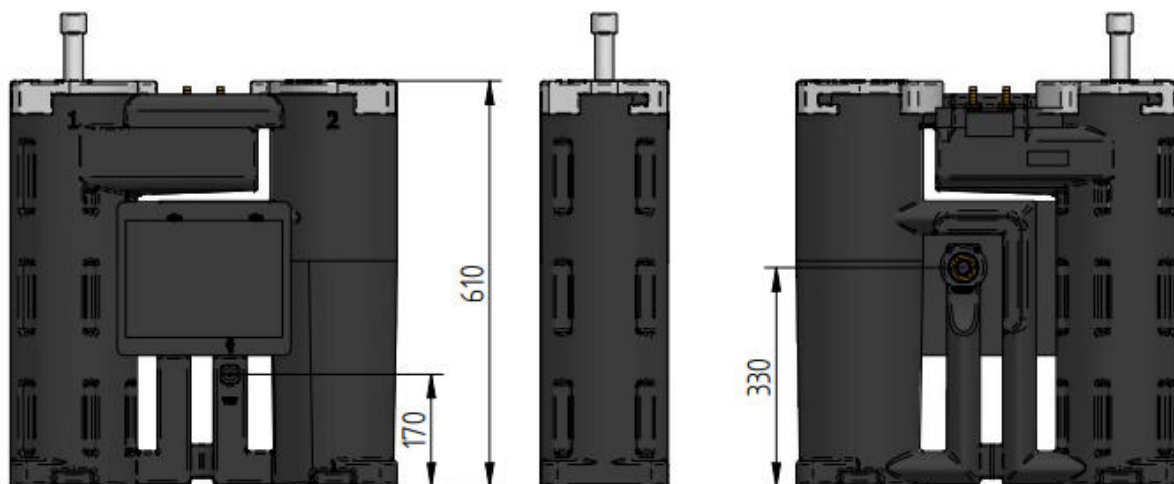

WAGA (kg)	Puste	Petne
	10 kg	26 kg

SEPREMIUM 10

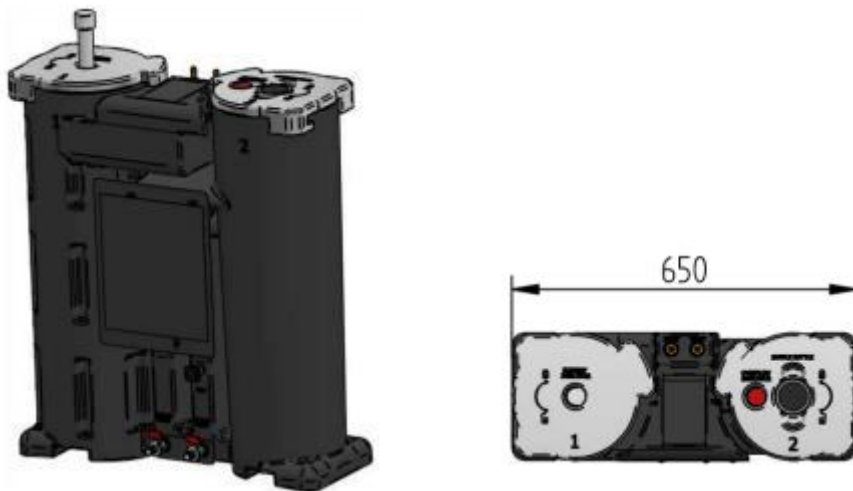
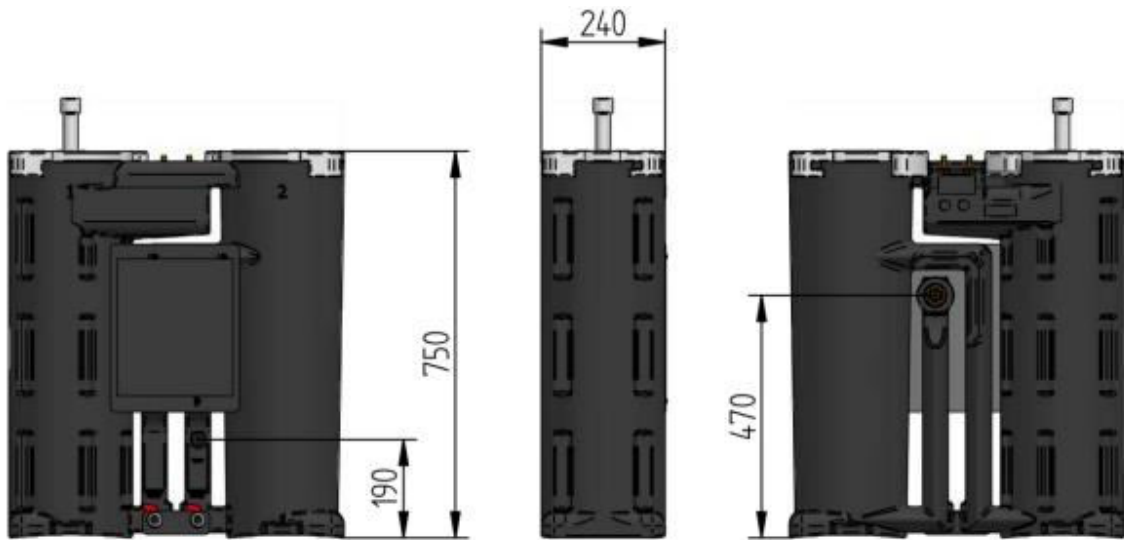

WAGA (kg)	Puste	Petne
	17 kg	49 kg

SEPREMIUM 20

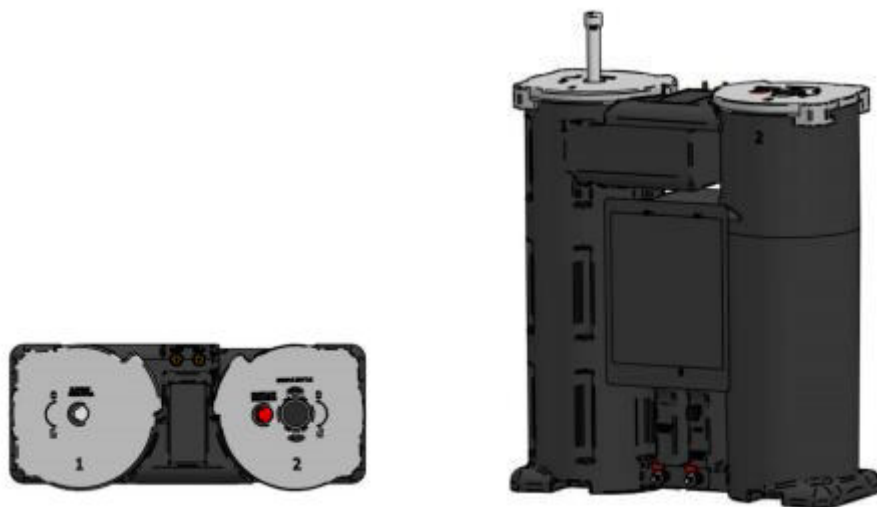
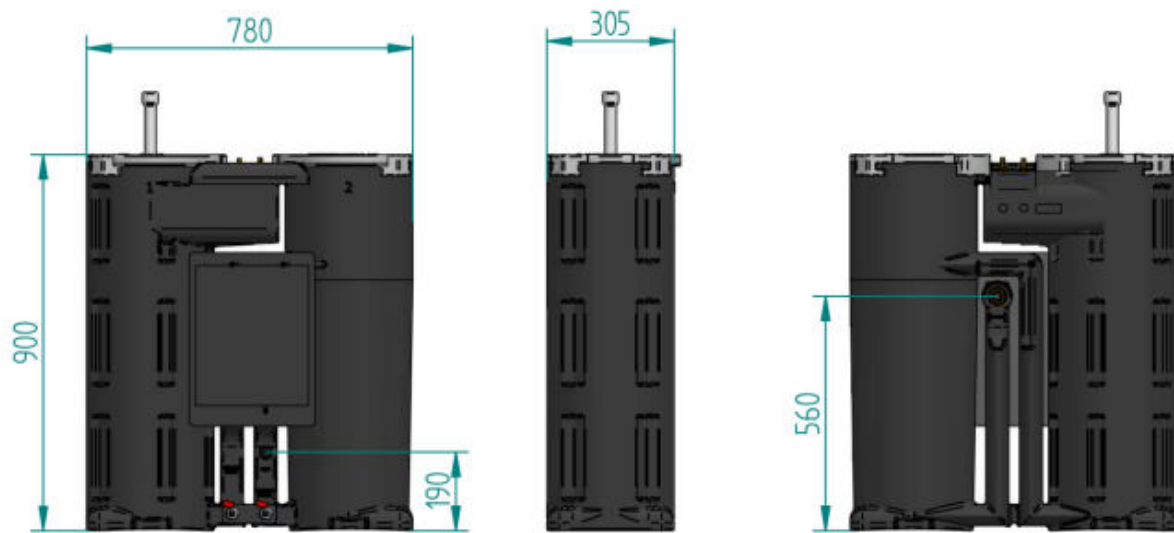

WAGA (kg)	Puste	Pełne
	30 kg	59 kg

SEPREMIUM 30

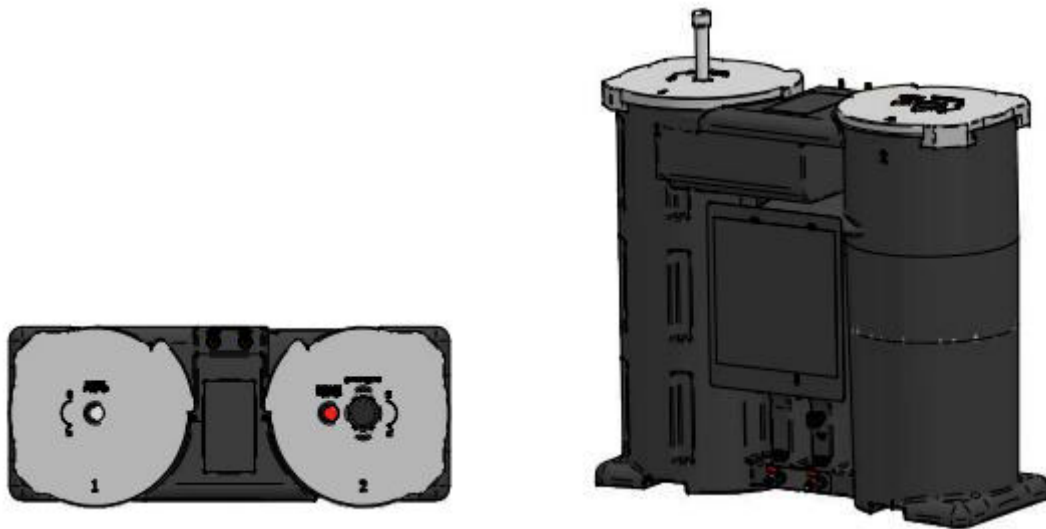
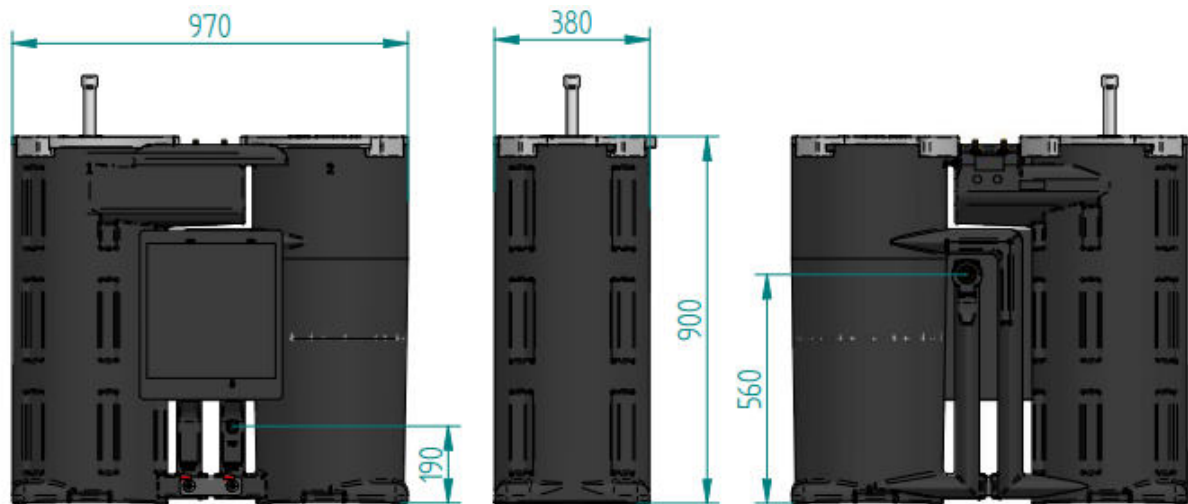

WAGA (kg)	Puste	Petne
	43 kg	149 kg