

Airpol

Przedsiębiorstwo Produkcji Sprężarek Sp. z o. o.



DOPRĘŻACZE
TŁOKOWE

DOPRĘŻACZE TŁOKOWE AIRPOL

Zaprojektowane z myślą o tych użytkownikach, dla których przy wyborze urządzenia istotna jest nie tylko możliwość pracy z wykorzystaniem powietrza sprężonego do ciśnienia 40 bar, ale również jakość i trwałość urządzenia.

Zastosowanie doprężaczy powietrza ADP:

- produkcja butelek PET,
- powietrze sterownicze i procesowe,
- pomiar szczelności urządzeń, maszyn pneumatycznych i hydraulicznych,
- jako kompresor startowy dla dużych silników wysokoprężnych,
- w systemach gaszenia pożarów gazem obojętnym.

Zadaniem doprężaczy ADP jest sprężenie powietrza do ciśnienia na poziomie 20 bar ÷ 40 bar.

W systemie wytwarzania powietrza wysokiego ciśnienia doprężacz stanowi drugi stopień sprężania, albowiem powietrze zasilające doprężacz winno być uprzednio sprężone do wymaganego ciśnienia dolotowego.

Doprężacze ADP trwałe i niezawodne

- praca w trybie wolnoobrotowym gwarantująca trwałość i niezawodność urządzenia,
- dwucylindrowa sprężarka jednostopniowa wykonana z wysokiej trwałości żeliwa, przystosowana do pracy w trybie ciągłym 24 h/dobę,
- system smarowania łożysk korbowodowych pod ciśnieniem znacznie zwiększający trwałość,
- chłodnica końcowa powietrza gwarantująca niską temperaturę powietrza wylotowego,
- automatyczna praca urządzenia, niewymagająca specjalnego nadzoru,
- mikroprocesorowy sterownik z możliwością nastaw podstawowych parametrów pracy (w dopuszczonym przez producenta zakresie),
- pełne zabezpieczenie czujnikami ciśnienia monitorującymi ciśnienie powietrza wlotowego i wylotowego oraz ciśnienie oleju,
- system pracy umożliwiający automatyczne przełączanie urządzenia na bieg jałowy - zapewnia to odciążenie doprężacza przed jego zatrzymaniem oraz zapobiega występowaniu nadmiernej liczby cykli załączeń, co zwiększa trwałość urządzenia.



Stacja przygotowania powietrza sprężonego do ciśnienia 40 bar

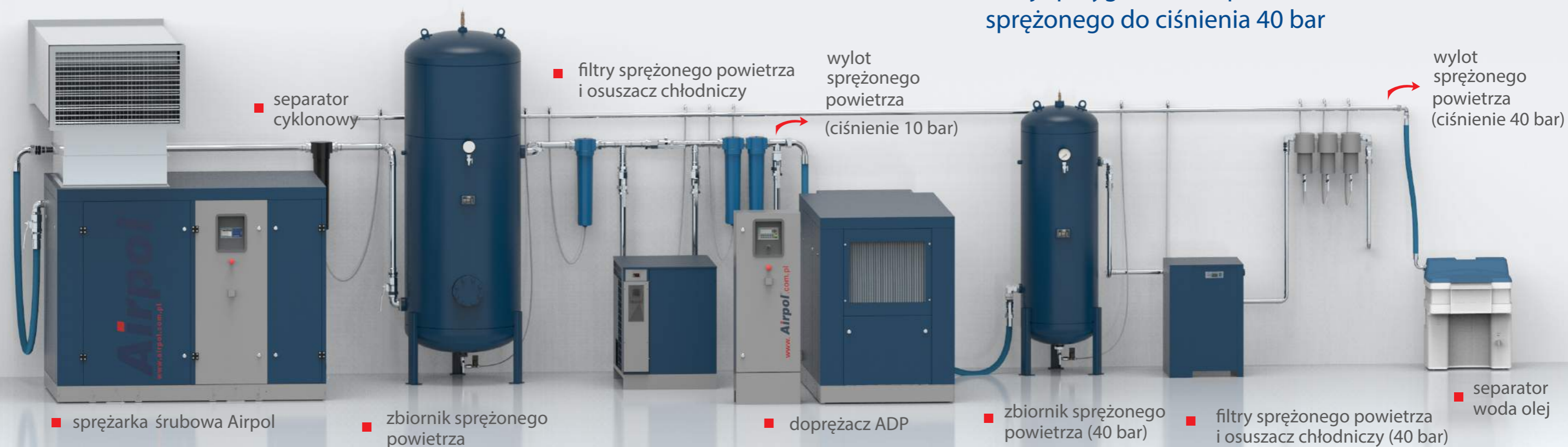

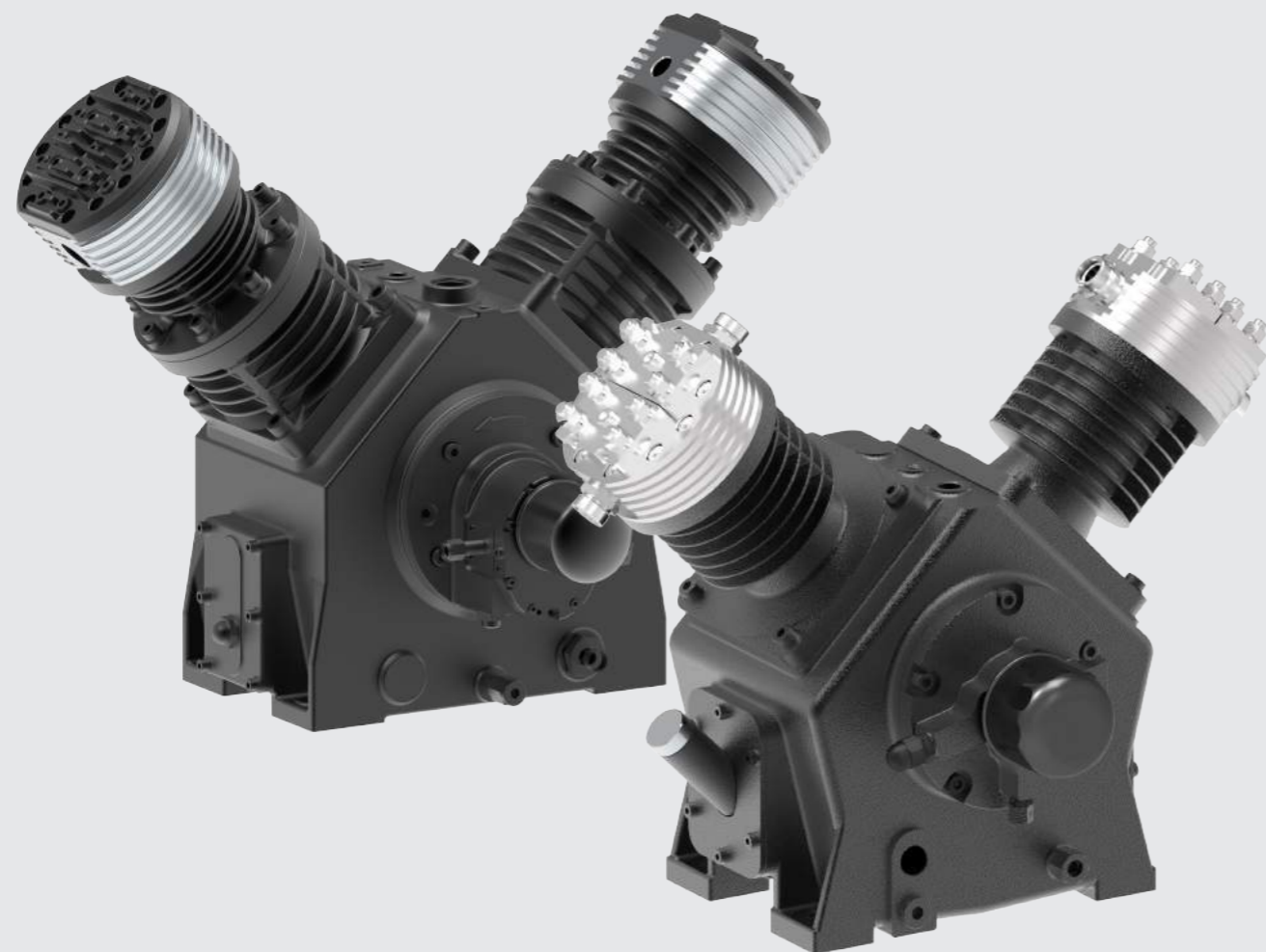

Wysokociśnieniowe sprężarki typu V w doprężaczach ADP

- karter sprężarki wykonany jako odlew żeliwny charakteryzujący się wysoką trwałością,
- wał korbowy odlewany z żeliwa sferoidalnego o podwyższonej udarności,
- cylindry i głowice odpowiednio uźebrowane w celu zapewnienia intensywniejszego odprowadzania ciepła,
- uszczelki w zespole głowica-cylinder-karter typu oring gwarantują dużą szczelność i trwałość,
- dostęp do zaworów roboczych bez konieczności demontażu głowic, co znacznie upraszcza okresową obsługę serwisową.

Sterownik mikroprocesorowy Siemens w doprężaczach Airpol

Zadania realizowane przez sterownik:

- kontrola zasilania,
- zabezpieczenie przed przeciążeniem silnika,
- kontrola ciśnienia oleju,
- kontrola ciśnienia ssania (binarna lub analogowa),
- zabezpieczenie przed zbyt wysokim ciśnieniem powietrza,
- załączanie i wyłączanie sprężarki,
- sterowanie pracą elektrozaworów,
- pomiar ciśnienia powietrza.

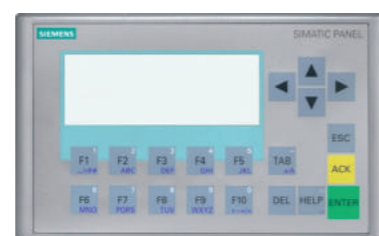

NADZÓR
I BEZPIECZEŃSTWO
PRACY
DOPRĘŻACZA

Web serwer – Sterownik doprężacza został wyposażony w możliwość zdalnego monitoringu stanu poprzez zaimplementowaną funkcję web serwera. Oznacza to iż użytkownik ma możliwość podglądu stanu sterownika z poziomu przeglądarki internetowej, gdy ten podłączony jest do sieci lokalnej.



Doprężacze ADP z napędem bezpośrednim zaprojektowane do całodobowej pracy pod dużym obciążeniem

Energooszczędny napęd bezpośredni bez strat przenoszenia mocy

Wysokiej jakości, trwała i niezawodna sprężarka jednostopniowa

Łożyska typu baryłkowego przystosowane do największych obciążeń

Podwyższona trwałość układu korbowego dzięki zastosowaniu tłoka wodzikowego

Łożyska ślizgowe układu korbowego smarowane pod ciśnieniem pompą oleju, z zachowaniem pełnej kontroli realizowanej przez czujniki ciśnienia

Bezstratny pneumatyczny zawór na wlocie powietrza pozwala na lepsze wyrównanie ciśnienia w cylindrach podczas pracy na biegu jałowym, zapobiegając nadmiernemu zużyciu oleju



Skuteczny system chłodzenia zapewniony przez wysokowydajny wentylator promieniowy i chłodnicę końcową

Niski poziom hałasu dzięki skutecznej izolacji akustycznej i optymalnie zaprojektowanemu systemowi wentylacji

Pełna automatyka pracy, szybkie dostosowanie ciśnienia i natężenia przepływu do wymagań roboczych

Wysokiej jakości silnik elektryczny o klasie sprawności IE 3

Redukcja kosztów energii - dzięki optymalnym opcjom odzysku ciepła (zamontowane czepnie)



Kompletny, wysokowydajny zestaw sprężający powietrze z 10 bar do 40 bar, zamontowany na wspólnej ramie nośnej

- zbiornik sprężonego powietrza (10 bar)
- doprężacze ADP
- główny pulpit sterujący
- osuszacz chłodniczy wysokociśnieniowy
- zestaw filtrów wysokociśnieniowych
- zbiornik wysokociśnieniowy (40 bar)







Całość wyposażona we wszystkie instalacje, gotowa do pracy po zapewnieniu ciśnienia zasilania 10 bar np. przy zastosowaniu sprężarki śrubowej serii Airpol PRT.

Inteligentne nadrzędne sterowanie układem doprężaczy

Realizujemy projekty dopasowane do indywidualnych wymagań Klienta

Zestawy szczególnie dedykowane do produkcji butelek z polietylenu (PET)



Doprzężacz tłokowy		ADP 7		ADP 15		ADP 18		ADP 22		ADP 45		ADP 55	
Nadciśnienie tłoczenia	bar	25 30		35 40		40		40		40		40	
Nadciśnienie ssania	bar	7	10	7	10	8	10	12	10	10	12	10	12
Wydajność	m ³ /h	100	140	90	130	140	180	250	300	560	670	750	900
Wymiary gabarytowe (dł. x szer. x wys.)	mm	1550 x 600 x 1240		1240 x 810 x 830		1240 x 810 x 830		1240 x 840 x 830		2000 x 1050 x 1460		2000 x 1050 x 1460	
Wymiary skrzynki sterowniczej (dł. x szer. x wys.)	mm	500 x 265 x 1500		500 x 265 x 1500		500 x 265 x 1500		500 x 265 x 1500		500 x 265 x 1500		500 x 265 x 1500	
Przyłącze ssania		G 3/4		G 3/4		G 3/4		G 1		G 2		G 2	
Przyłącze tłoczenia		G 1/2		G 3/4		G 3/4		G 3/4		G 1 1/4		G 1 1/4	
Masa	kg	320		460		470		510		1700		1750	
Pojemność zbiornika	l	150		-		-		-		-		-	
Ilość cylindrów / stopnie sprężania		2/1		2/1		2/1		2/1		2/1		2/1	
Sposób przenoszenia napędu		przekładnia pasowa		przekładnia pasowa		przekładnia pasowa		przekładnia pasowa		napęd bezpośredni		napęd bezpośredni	
Znamionowa moc silnika	kW	7,5		15		18,5		22		45		55	
Zasilanie	V/ph/Hz	400/3/50		400/3/50		400/3/50		400/3/50		400/3/50		400/3/50	
													



PRODUKUJEMY

- sprężarki śrubowe olejowe i bezolejowe
- sprężarki tłokowe olejowe i bezolejowe powietrza oraz innych gazów
- sprężarki spiralne
- dmuchawy
- zbiorniki
- osuszacze adsorpcyjne zimno- i gorąco regenerowane
- osuszacze chłodnicze
- wytwornice azotu
- kontenerowe stacje sprężonego powietrza
- stopnie śrubowe

OFERUJEMY

- systemy uzdatniania sprężonego powietrza (filtry, osuszacze, odwadniacze, separatory oleju z wody)

ZAPEWNIAMY

- pełną obsługę serwisową w okresie gwarancji i po jej zakończeniu realizowaną przez serwis fabryczny oraz rozwiniętą sieć autoryzowanych punktów serwisowych)



ISO 9001

ponad
50 lat
doświadczenia
w produkcji
sprężarek

www.airpol.com.pl

Airpol

Przedsiębiorstwo Produkcji Sprężarek Sp. z o.o.

SIEDZIBA FIRMY

ul. Nieszawska 15c
61-021 Poznań
tel. +48 61 650 45 67
e-mail: airpol@airpol.com.pl

ODDZIAŁ AIRPOL – RZESZÓW

ul. Przemysłowa 5
35-105 Rzeszów
tel. +48 17 854 79 42
tel. +48 17 850 44 11
e-mail: rzyszow@airpol.com.pl

ODDZIAŁ AIRPOL – GLIWICE

ul. Kościuszki 1c
44-100 Gliwice
tel. +48 32 238 99 75
tel. +48 32 302 26 22
e-mail: gliwice@airpol.com.pl